

## Kit Récepteur Sans Fil (Modèle 0020703)

### Contenu:

1 x Récepteur: S4U-AC380  
1 x Émetteur: CV-4-3  
1 x Manuel d'utilisateur

### Caractéristiques:

Application: Il peut être utilisé dans l'automatisation industrielle, l'automatisation de l'agriculture et la domotique, par exemple, l'usine, maison, ferme, pâturage, véhicule, bateau, opération en mer, véhicule aérien, appel en direct, etc. Il peut contrôler à distance des équipements sur la terre, l'eau et l'air, par exemple, commande à distance des lampes, sirènes, serrures, moteurs, ventilateurs, treuils, stores, actionneurs linéaires, portes, fenêtres, électrovannes électriques, alarme de sécurité, signes d'affaires et équipements variés.

Commande sans fil, facile à installer.

CA 380V Alimentation

Sortie Relais: Le récepteur est le sortie de relais, il peut contrôler les équipements CC et CA. La borne est normalement ouvert / normalement fermé, qui sert d'interrupteur. Cela signifie que vous devez aussi connecter une alimentation séparée pour les équipements.

La charge maximale de chaque canal est 7A.

Vous pouvez activer / désactiver le récepteur avec l'émetteur (télécommande) dans une distance raisonnable en tout endroit.

Le signal RF sans fil peut passer les murs, les planchers, les portes ou les fenêtres

Avec les protections pour l'alimentation inverse et la surintensité.

Contrôle fiable: Le récepteur travaille uniquement avec l'émetteurs qui utilisent même code.

Un ou plusieurs émetteurs peuvent contrôler un ou plusieurs récepteurs en même temps.

Vous pouvez utiliser deux ou plusieurs unités dans le même lieu.

### Gamme de travail:

Avec un émetteur (par exemple CV-4-3) pour former un système complet, le maximum distance de travail peut arriver jusqu'à 500M dans un champs libre.

Le maximum distance de travail est une donnée théorique, il doit être exploité dans un champ libre, sans barrières, sans aucune interférence. Mais dans la pratique, il sera gêné par les arbres, les murs ou les autres constructions, et sera interféré par d'autres signaux sans fil. Donc, la distance réelle peut-être atteindre le maximum distance de travail ou peut-être pas.

Si vous voulez avoir une meilleure gamme de travail, vous pouvez régler une antenne externe au récepteur, et vous pouvez également utiliser un émetteur puissant, par exemple, l'émetteur CB.

### Paramètres du récepteur:

Modèle: S4U-AC380

Alimentation (Tension de Fonctionnement): CA380V

Sortie: Sortie Relais (Normalement Ouvert, Normalement Fermé).

Fréquence de travail: 315MHz / 433MHz

Canaux: 4 CH

Modes de contrôle: Momentané, Interblocage

Courant statique:  $\leq 6$ mA

Courant maximal de travail: 7A

Dimensions de la boîte: 96mm x 58mm x 37mm

### Paramètres de l'émetteur:

Modèle: CV-4-3

couleur de la coquille: blanc

Canaux: 4 CH

Bouton Symbole: Deux ▲, Deux ▼

Alimentation (Tension de Fonctionnement): 12V (1 x 23A -12V piles bouton, il peut être utilisé pendant 12 mois)

Courant de Fonctionnement: 15mA

Chip de codage: PT2262

Type de codage: Code fixe par soudure, jusqu'à 6561 codes.

Distance de transmission: 500m / 1500 ft (théoriquement)

Mode de modulation: ASK

Température de fonctionnement: -20 ° C à +70 ° C

Dimensions de l'unité: 110mm x 50mm x 18mm

### Correspondant à l'émetteur:

Ce récepteur peut fonctionner avec différents émetteurs, par exemple modèle C-4 (100M), CWB-4 (50M, étanche), CV-4-3 (500M), CP-4 (500M), CB-4 (1000M) etc.

### Utilisation (avec l'émetteur CV-4-3):

Le récepteur peut être utilisés pour contrôler les équipements CA 380V par le contacteur, mais il ne peut pas directement connecter à l'équipement CA 380V.

Le récepteur peut être utilisés pour contrôler les pompes CA 380V, les moteurs et les autre équipements.

**Remarque:** Le récepteur est la sortie de relais, pas la sortie de alimentation CC / CA. Les bornes est normalement ouvert / normalement fermé, qui sert d'interrupteur. Cela signifie que vous devez aussi connecter une alimentation séparée pour les équipements.

Etat initial de bornes de sortie de relais: Les bornes NO et COM sont Normalement Ouvert; Les bornes NC et COM sont Normalement Fermé.

### **Câblage:**

Si vous voulez contrôler les équipements CA 380V, vous pouvez connecter le récepteur, le contacteur CA 380V, l'équipement CA 380V et l'alimentation en CA 380V, faire comme le diagramme de circuit suivant, puis vous pouvez utiliser l'émetteur pour contrôler le moteur CA 380V.

### **Réglage les modes différents de contrôle:**

Nous avons déjà réglé le récepteur en mode autoblocage avant de la livraison, si vous voulez utiliser d'autres modes, faire comme suivant:

1) Réglage le mode de momentané: Quand le récepteur entre dans l'état d'apprentissage, presser le bouton ▼ de la première rangée de l'émetteur. Mode de momentané: Presser et maintenez le bouton ->ouvert; Relâcher le bouton ->fermé.

Presser et maintenez le bouton ▲ de la première rangée de l'émetteur: Le contacteur 1 est connecté, le moteur 1 CA 380V tourne dans le sens direct.

Relâcher le bouton ▲ de la première rangée: Le contacteur 1 est disconnecté, fermer le moteur 1 CA 380V.

Presser et maintenez le bouton ▼ de la première rangée de l'émetteur: Le contacteur 2 est connecté, le moteur 1 CA 380V tourne dans le sens inverse.

Relâcher le bouton ▼ de la première rangée: Le contacteur 2 est disconnecté, fermer le moteur 1 CA 380V.

Presser et maintenez le bouton ▲ de la deuxième rangée de l'émetteur: Le contacteur 3 est connecté, le moteur 2 CA 380V tourne dans le sens direct.

Relâcher le bouton ▲ de la deuxième rangée: Le contacteur 3 est disconnecté, fermer le moteur 2 CA 380V.

Presser et maintenez le bouton ▼ de la deuxième rangée de l'émetteur: Le contacteur 4 est connecté, le moteur 2 CA 380V tourne dans le sens inverse.

Relâcher le bouton ▼ de la deuxième rangée: Le contacteur 4 est disconnecté, fermer le moteur 2 CA 380V.

2) Réglage le mode d'Interblocage: Quand le récepteur entre dans l'état d'apprentissage, presser le bouton ▼ de la deuxième rangée de l'émetteur. Presser le bouton ▲ de la première rangée de l'émetteur: Seulement le contacteur 1 est connecté, le moteur 1 CA 380V tourne dans le sens direct.

Presser le bouton ▼ de la première rangée de l'émetteur: Seulement le contacteur 2 est connecté, le moteur 1 CA 380V tourne dans le sens inverse.

Presser le bouton ▲ de la deuxième rangée de l'émetteur: Seulement le contacteur 3 est connecté, le moteur 2 CA 380V tourne dans le sens direct.

Presser le bouton ▼ de la deuxième rangée de l'émetteur: Seulement le contacteur 4 est connecté, le moteur 2 CA 380V tourne dans le sens inverse.

### **Bornes de commande filaire:**

Le récepteur avec les bornes de commande manuel: vous pouvez connecter les équipements externes, les capteurs ou les interrupteurs manuels pour contrôler le récepteur.

Vous pouvez connecter le interrupteur manuel aux bornes "GND", "KA", "KB", "KC", "KD", "KE", puis vous pouvez utiliser le interrupteur manuel pour contrôler l'équipement.

1) Modes de contrôle de momentané:

Quand connecter les bornes "GND" et "KA", le contacteur 1 est connecté, le moteur 1 CA 380V tourne dans le sens direct.

Quand connecter les bornes "GND" et "KA" encore une fois, le contacteur 1 est disconnecté, fermer le moteur 1 CA 380V.

Quand connecter les bornes "GND" et "KB", le contacteur 2 est connecté, le moteur 1 CA 380V tourne dans le sens inverse.

Quand connecter les bornes "GND" et "KB" encore une fois, le contacteur 2 est disconnecté, fermer le moteur 1 CA 380V.

Quand connecter les bornes "GND" et "KC", le contacteur 3 est connecté, le moteur 2 CA 380V tourne dans le sens direct.

Quand connecter les bornes "GND" et "KC" encore une fois, le contacteur 3 est disconnecté, fermer le moteur 2 CA 380V.

Quand connecter les bornes "GND" et "KD", le contacteur 3 est connecté, le moteur 2 CA 380V tourne dans le sens inverse.

Quand connecter les bornes "GND" et "KD" encore une fois, le contacteur 3 est disconnecté, fermer le moteur 2 CA 380V.

2) Apprendre le mode d'Interblocage:

Quand connecter les bornes "GND" et "KA", seulement le contacteur 1 est connecté, le moteur 1 CA 380V tourne dans le sens direct.

Quand connecter les bornes "GND" et "KB", seulement le contacteur 2 est connecté, le moteur 1 CA 380V tourne dans le sens inverse.

Quand connecter les bornes "GND" et "KE", 4 contacteurs sont disconnecté, fermer le moteur 1 CA 380V.

Quand connecter les bornes "GND" et "KC", seulement le contacteur 3 est connecté, le moteur 2 CA 380V tourne dans le sens direct.

Quand connecter les bornes "GND" et "KD", seulement le contacteur 4 est connecté, le moteur 2 CA 380V tourne dans le sens inverse.

Quand connecter les bornes "GND" et "KE", 4 contacteurs sont disconnecté, fermer le moteur 2 CA 380V.

### **Comment correspondre l'émetteur au récepteur:**

1) Presser le bouton d'apprentissage sur le récepteur pour 1~2 seconde, le LED de signal sur le récepteur est allume, ça veut dire que le récepteur entre dans l'état d'apprentissage.

2) Presser n'importe quel bouton sur l'émetteur dans 5 secondes, si le LED de signal clignote pour 5 fois et éteinte, ça veut dire que l'apprentissage est réussi.

3) Le récepteur peut apprendre plusieurs émetteurs avec des codes différents.

### **Supprimer tous les émetteurs:**

Nous avons répondu l'émetteur au récepteur. Si on souhaite que le récepteur ne travaille pas avec l'émetteur, vous pouvez supprimer tous les codes de l'émetteur qui sont stockés dans le récepteur.

Opération: Presser et maintenez le bouton sur le récepteur jusqu'à ce que le LED de signal allume et clignote, enfin il est éteinte, cela signifie que tous les codes stockés ont été supprimés avec succès.

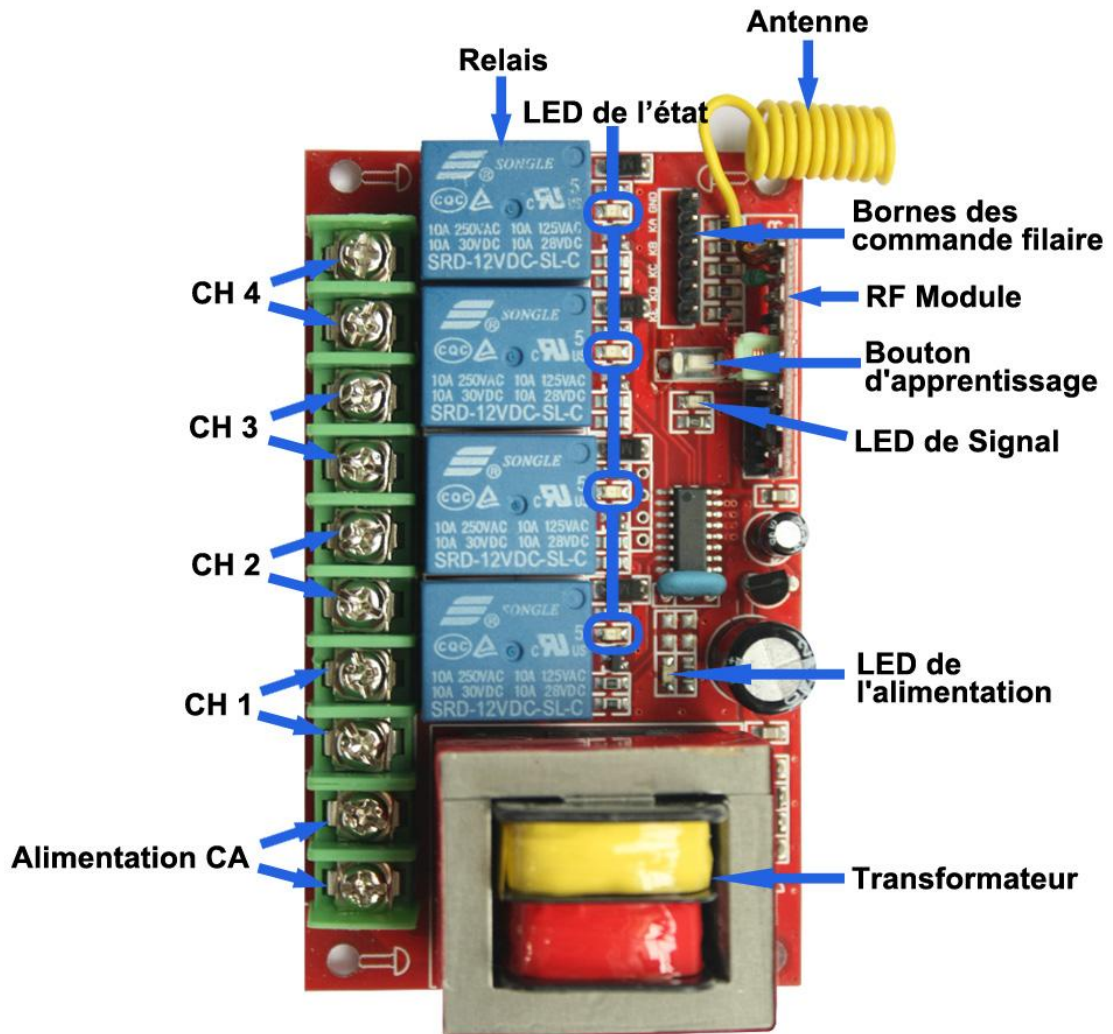

# Diagramme de Circuit

